S É R I E 8 0 0 0

unité plus

poste téléphonique à fonctions

NOTICE D'INSTALLATION ET DE PROGRAMMATION



IMPORTANT

Veillez lire et suivre attentivement les instructions détaillées de la présente notice, pour assurer le bon fonctionnement de votre appareil.

INTRODUCTION

Le nouveau poste téléphonique à fonctions UNITÉ* PLUS, de la série 8000, pour ligne individuelle, est un appareil de qualité fabriqué par le personnel de Northern Telecom. Bien installé, cet appareil fonctionnel vous donnera de nombreuses années de satisfaction. Vous **devez** suivre les instructions dans l'ordre indiqué; lisez **attentivement** chaque étape et conservez la présente notice à titre de référence.

Les renseignements utiles pour l'installation de l'UNITÉ PLUS comme appareil de table ou appareil mural sont donnés aux pages 8 à 13; il va de soi qu'il faut terminer l'**installation initiale** avant de programmer l'appareil.

Attention: pour éviter d'endommager accidentellement les cordons, les fiches et les prises, **n'utilisez pas** d'outils ni d'objets coupants au cours de l'installation.

TABLE DES MATIÈRES

Introduction.....	3
Caractéristiques et fonctions	4
Programmation du poste UNITÉ PLUS	6
Mémorisation de numéros ou d'indicatifs avec les touches de fonctions programmables	6
Programmation du voyant d'utilisation de fonction	7
Installation du poste UNITÉ PLUS	8
Utilisation comme appareil de table	9
Utilisation comme appareil mural	10
Installation de la fiche-répertoire	12
Vérification du fonctionnement	13
Utilisation et entretien	14
Facteur de charge	14
Avis du ministère des Communications	15
Garantie	16
Centres de réparation	16

AVERTISSEMENT: la pile non rechargeable fournie avec cet appareil **ne doit** ni être rechargée, ni ouverte, ni chauffée, ni jetée au feu. Elle risque d'exploser ou de provoquer un incendie.

* Marque de commerce de Northern Telecom

CARACTÉRISTIQUES ET FONCTIONS

- ① **Cordons modulaires.** L'appareil est doté d'un combiné et de cordons modulaires (TELADAPT*) qui facilitent l'installation, la réparation et l'entretien.
- ② **Clavier de composition.** L'UNITÉ PLUS possède un clavier DIGITONE* très pratique. Pour composer un numéro, appuyer sur les chiffres dans l'ordre approprié.
- ③ **Fiche-répertoire.** L'appareil comporte une fiche-répertoire sous plastique pour y noter des numéros personnels. Les instructions de programmation sont imprimées au verso de la fiche.
- ④ **Commande de volume de la sonnerie.** L'UNITÉ PLUS est doté d'une sonnerie électronique très agréable. On peut régler le volume à fort-moyen-faible-arrêt à l'aide de l'interrupteur à glissière situé sous le combiné.
- ⑤ **Commande de tonalité de la sonnerie.** Cette fonction, située sous le socle, permet de régler la tonalité de la sonnerie des postes qui sont près les uns des autres, pour que les utilisateurs puissent distinguer le poste qui sonne. Le réglage de cette commande se fait avec un petit tournevis (ou l'équivalent) que l'on tourne dans le sens des aiguilles d'une montre pour monter la tonalité ou dans le sens contraire pour la baisser.

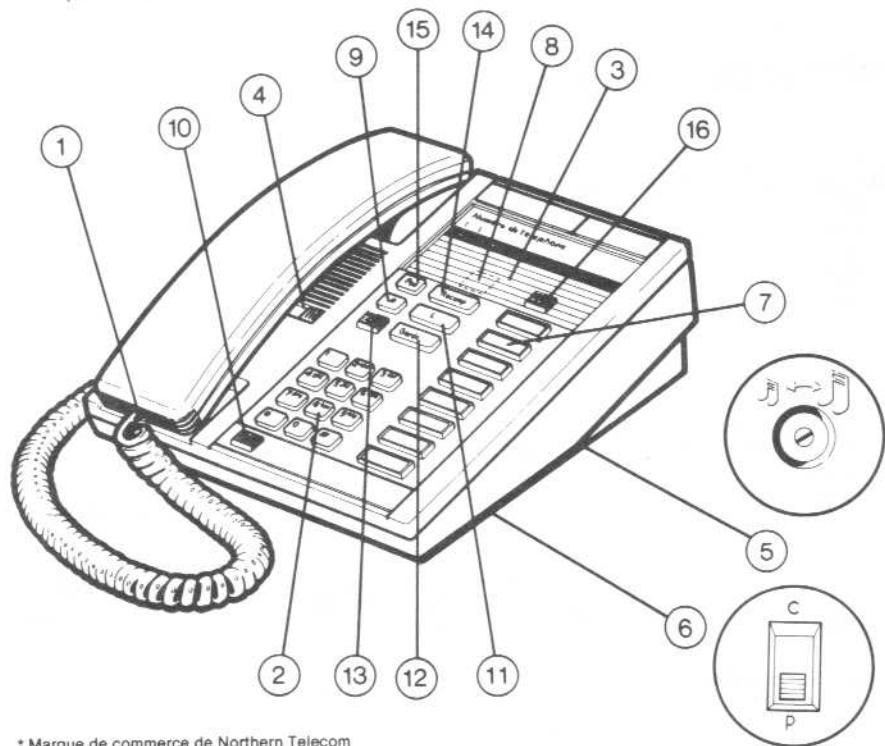

* Marque de commerce de Northern Telecom

- ⑥ **Commutateur PBX/central.** Ce commutateur à deux positions (P,C), situé sous le socle, permet à l'abonné d'adapter le fonctionnement de son poste au système utilisé (PBX ou central/CENTREX). Voir **VÉRIFICATION DU FONCTIONNEMENT pour plus de détails.**
- ⑦ **Touches de fonctions programmables (8).** Ces touches donnent directement accès aux indicatifs de fonctions du système ou aux numéros fréquemment appelés. Voir le paragraphe **PROGRAMMATION DU VOYANT D'UTILISATION DE FONCTION** pour connaître le groupement des paires de touches programmables.
- ⑧ **Touche de programmation.** Cette touche, trouvée sous la fiche-répertoire, est utilisée avec les huit touches de fonctions programmables (voir ⑦) pour mémoriser les indicatifs de fonctions du système et les numéros fréquemment appelés.
- ⑨ **Touche de libération (R).** Lorsque l'utilisateur appuie sur cette touche, la communication est coupée, puis après un délai d'environ 2 secondes, la tonalité de manoeuvre est rétablie, ce qui permet d'effectuer un autre appel sans raccrocher le combiné.
- ⑩ **Voyant de message en attente et d'appel (sonnerie).** Ce voyant, situé en bas à gauche du clavier, indique qu'un message est en attente. La fonction message en attente peut être offerte avec certains PBX. Ce voyant clignote aussi quand le téléphone sonne, même si la commande de volume de la sonnerie est à la position arrêt (0).
- ⑪ **Touche Liaison (L).** Quand on appuie sur cette touche, la ligne est momentanément interrompue pendant une période de 1/2 seconde, pour permettre l'accès aux fonctions de commutation.
- ⑫ **Touche garde.** On peut mettre en garde une communication en cours en appuyant sur la touche garde et en raccrochant le combiné. Pour reprendre la communication, décrocher le combiné et poursuivre la conversation. **N.B.:** Pour assurer le bon fonctionnement de cette fonction, appuyer sur la touche garde et raccrocher **avant** que le combiné d'un autre appareil téléphonique branché sur cette ligne ne soit décroché. Pour reprendre l'appel mis en garde, il suffit de décrocher le combiné de **tout** appareil branché sur cette ligne. Lorsqu'un appel est mis en garde, il faut **éviter** d'appuyer sur toute autre touche de fonction (p. ex. Liaison) ou les touches du clavier. Ceci pourrait couper la communication et l'appel mis en garde serait perdu.
- ⑬ **Voyant d'indication de garde.** Ce voyant, situé à gauche de la touche garde, clignote lorsqu'un appel est mis en garde.
- ⑭ **Touche de recomposition.** Cette touche sert à recomposer automatiquement le dernier numéro composé (maximum 16 chiffres) sur le clavier. Pour recomposer ce numéro, décrocher le combiné, attendre la tonalité de manoeuvre et appuyer sur la touche de recomposition. Le dernier numéro mémorisé est automatiquement recomposé.
- ⑮ **Touche pause (Pse).** Cette touche permet de programmer une pause dans un indicatif de fonction ou un numéro fréquemment appelé, au moment de la mise en mémoire. On devrait insérer une pause dans toute séquence de programmation où il faut attendre la tonalité de manoeuvre ou un signal de confirmation.
- ⑯ **Voyant d'utilisation de fonction (voyant de programmation).** Situé dans la zone du répertoire, ce voyant peut être programmé de façon à clignoter lorsqu'une touche de fonction est utilisée. Le rôle de ce voyant est de rappeler à l'utilisateur qu'une fonction de système (par ex. le renvoi automatique) est en service. **Le voyant clignote pendant 5 secondes seulement quand le combiné est décroché, pour rappeler que la fonction est utilisée.**
- ⑰ **Voyant de programmation (voyant d'utilisation de fonction).** Ce voyant s'allume chaque fois que l'utilisateur appuie sur la touche de programmation et demeure allumé pendant l'opération de programmation pour signaler que le mode de programmation est utilisé.

PROGRAMMATION D'UNITÉ PLUS

(Avant de procéder à la programmation de votre appareil, voir le paragraphe PROGRAMMATION DU VOYANT D'UTILISATION DE FONCTION pour connaître le groupement des paires de touches programmables.)

Le poste UNITÉ PLUS permet d'accéder à l'aide d'une seule touche aux fonctions offertes par le PBX ou le central/CENTREX, ou de composer automatiquement des numéros fréquemment appelés. Une feuille d'étiquettes de touches comprenant des étiquettes imprimées pour les fonctions courantes et des étiquettes vierges pour les fonctions personnalisées est incluse avec chaque poste téléphonique UNITÉ PLUS.

MÉMORISATION DE NUMÉROS OU D'INDICATIFS AVEC LES TOUCHES DE FONCTIONS PROGRAMMABLES

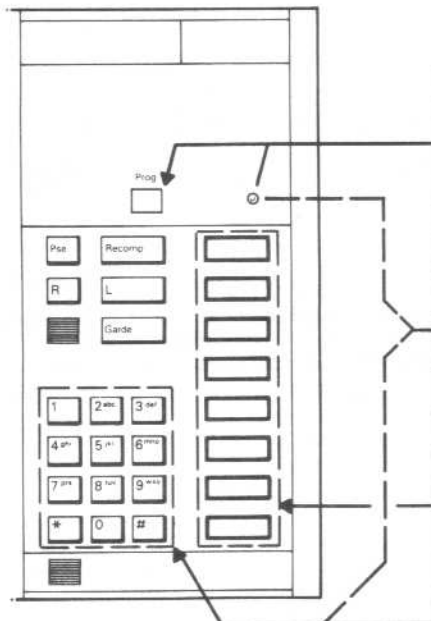

CLAVIER ET TOUCHES DE FONCTIONS

ÉTAPE 1

Retirez le protecteur en plastique de la face avant et la fiche-répertoire (voir INSTALLATION DE LA FICHE-RÉPERTOIRE).

ÉTAPE 2

Décrochez le combiné et attendez la tonalité de manoeuvre.

ÉTAPE 3

Appuyez sur la touche de programmation (située sous la fiche-répertoire). Le voyant de programmation/d'utilisation de fonction s'allume (feu fixe).

ÉTAPE 4 (FACULTATIVE)

Voyant d'utilisation de fonction:

- Pour programmer l'allumage du voyant (lorsqu'on active une fonction à l'aide d'une touche programmable), appuyez sur le chiffre 1.
- Pour programmer l'extinction du voyant (lorsqu'on désactive une fonction à l'aide d'une touche programmable adjacente), appuyez sur le chiffre 0.

ÉTAPE 5

Appuyez sur la touche de fonction programmable choisie. (Pour effacer la programmation de la touche de fonction choisie, passez à l'étape 7).

ÉTAPE 6

Composez l'indicatif d'accès de la fonction ou le numéro de téléphone à mémoriser (maximum 16 chiffres). **REMARQUE:** Les touches LIAISON (L) et Pause (Pse), ainsi que tous les chiffres du clavier, peuvent être mémorisés lors de la programmation. Pour tout système requérant une tonalité de confirmation à la suite de l'activation d'une fonction (ex., LIAISON), une pause (appuyez sur la touche Pse) doit être insérée dans la séquence de programmation pour permettre l'activation de cette fonction.

ÉTAPE 7

Raccrochez le combiné.

ÉTAPE 8

Enlevez le dessus de la touche de fonction choisie en tirant sur les languettes de chaque côté. Placez l'étiquette de désignation de la fonction sur la touche et remettez le dessus en place.

ÉTAPE 9

Répétez les étapes 2 à 8 pour programmer les autres touches.

ÉTAPE 10

Remplacez la fiche-répertoire et le protecteur en plastique.

REMARQUE: Pour changer un indicatif d'accès de fonction ou un numéro de téléphone sur l'une des touches, répétez les étapes 1 à 10 en utilisant un nouvel indicatif de fonction ou un nouveau numéro de téléphone à l'étape 6.

UTILISATION DES TOUCHES DE FONCTIONS PROGRAMMABLES

Pour activer ou désactiver une fonction qui a été programmée, il faut quitter le mode de programmation et appuyer sur la touche appropriée de la paire de touches programmables associée à cette fonction.

PROGRAMMATION DU VOYANT D'UTILISATION DE FONCTION

Le voyant d'utilisation de fonction situé dans la zone de la fiche-répertoire devrait être programmé de façon à s'allumer avec certaines fonctions, notamment le renvoi automatique. Ce voyant indique que l'une de ces touches est utilisée et que le poste UNITÉ PLUS ne peut recevoir d'appels d'arrivée.

On peut programmer le voyant d'utilisation pour qu'il s'allume quand la fonction programmée sur une des touches est activée. Le cas échéant, il faut programmer le voyant pour qu'il s'éteigne quand l'annulation du renvoi automatique, qui a été programmée sur une touche de fonction, **adjacente**, est activée. Voir le diagramme qui donne l'emplacement de la touche adjacente.

N.B.: Quatre paires de touches programmables (par exemple, **A**). Deux touches utilisées par fonction programmable: une touche pour activer (A1) et une touche pour annuler (A2).

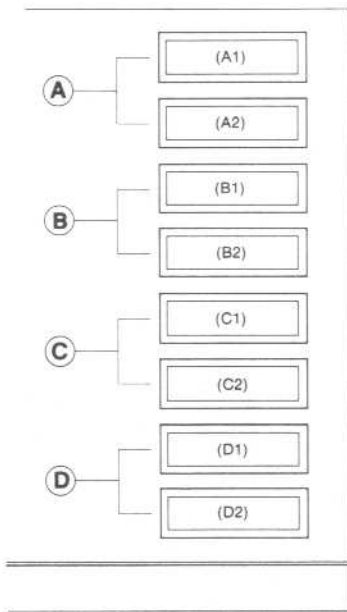

PAIRES DE TOUCHES DE FONCTIONS PROGRAMMABLES

INSTALLATION DU POSTE UNITÉ PLUS

IDENTIFICATION DES PIÈCES. Vous trouverez dans le carton, emballées séparément, toutes les pièces que vous devrez fixer au téléphone, en suivant les instructions données. Retirez chaque pièce de son emballage protecteur avant de commencer l'installation. (Le support de montage mural, illustré ci-dessous, est un accessoire facultatif disponible auprès des fournisseurs d'équipements téléphoniques.

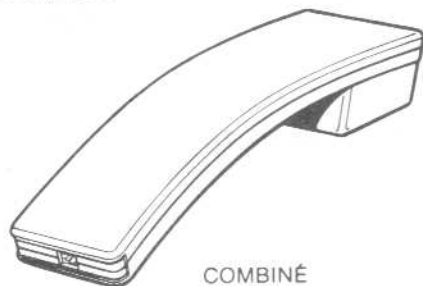

COMBINÉ

Avertissement: la fiche qui se trouve à l'extrémité libre du cordon du combiné **ne doit jamais** être branchée directement dans une prise sur un mur ou une plinthe. Ce genre de branchement incorrect peut entraîner des niveaux sonores dangereux.



CORDON DU POSTE

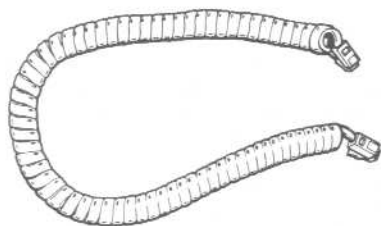

CORDON DU COMBINÉ

Ensemble optionnel NT0C2203 pour montage mural

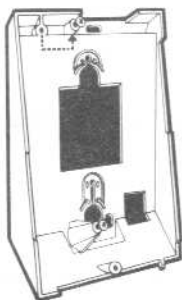

1. SUPPORT DE MONTAGE MURAL

Nota: le support mural standard du poste Unité est livré avec deux vis de fixation préinstallées à 2,5 mm (1/10 po) de la surface des trous. Avant d'installer un poste UNITÉ PLUS au mur, il faut retirer la vis du haut, en utilisant un tournevis approprié, et la placer au centre comme l'indique la figure. Il faut serrer cette vis pour la faire arriver au même niveau (2,5 mm) que la vis inférieure.



2. CROCHET DU COMBINÉ



3. ATTACHE DE CÂBLE

UTILISATION COMME APPAREIL DE TABLE

ÉTAPE 1

Placer le téléphone à l'envers sur une surface plate, comme l'illustre la fig. A, et brancher la fiche située à l'une des extrémités du cordon du combiné dans la prise inférieure (symbole ) du socle. (Un déclic indique que la fiche est bien enfoncée.) En commençant par l'extrémité de la fiche branchée, bien enfoncer le cordon du combiné dans la rainure du socle, comme l'illustre la fig. A. Continuer la pose du cordon dans la rainure jusqu'au bord du socle.

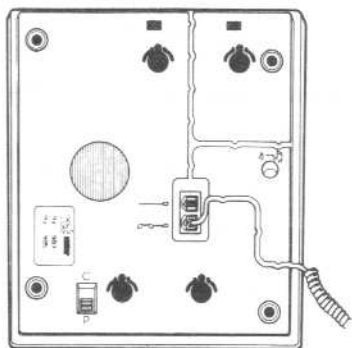



Fig. A

ÉTAPE 2

Brancher la fiche située à l'une des extrémités du cordon du poste dans la prise supérieure (symbole ) du socle (voir la fig. B). Vérifier si la fiche est bien enfoncée (vous entendez un léger déclic) et, en commençant par l'extrémité de la fiche branchée, bien enfoncer le cordon du poste dans la rainure du socle, comme l'illustre la fig. B. Continuer la pose du cordon dans la rainure jusqu'au bord du socle.

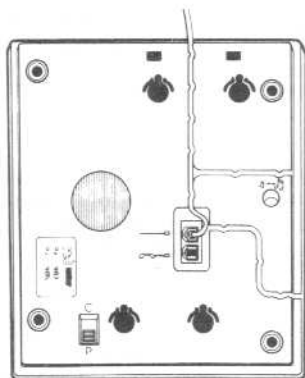

Fig. B

N.B.: Pour assurer un bon fonctionnement de l'appareil, vérifier si les fiches des cordons du combiné et du poste sont bien enfoncées dans le socle.

Vérification: Pour obtenir un rendement optimal de votre appareil, régler le commutateur PBX/central à deux positions situé sous le socle à **P**(PBX) ou à **C**(central/CENTREX), selon l'usage spécifique auquel est destiné le système.

ÉTAPE 3

Tenir le combiné et l'autre extrémité du cordon du combiné, comme l'indique la fig. C. Enfoncer complètement la fiche du cordon dans la prise située à l'extrémité du combiné.

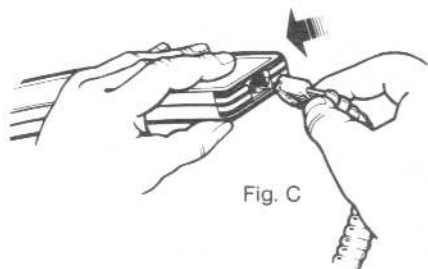

Fig. C

ÉTAPE 4

Retourner l'appareil et le placer à l'endroit désiré. Brancher la fiche à l'extrémité libre du cordon du poste dans la prise de la plinthe ou du mur, comme l'indique la fig. D.

Raccrocher le combiné. Vérifier la présence de la tonalité de manoeuvre en décrochant le combiné.

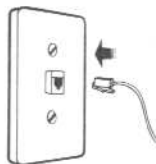

Fig. D

UTILISATION COMME APPAREIL MURAL

En utilisant le support mural facultatif NTOC2203 (Voir page 8), on peut installer le poste UNITÉ PLUS sur un mur, de l'une des façons suivantes:

MÉTHODE A — INSTALLATION D'UNITÉ PLUS SUR UNE PRISE MURALE

ÉTAPE 1

Vérifier si l'on dispose d'une prise murale métallique avec deux goujons en saillie (fig. E). Ces prises sont disponibles auprès de votre compagnie de téléphone.

ÉTAPE 2

Brancher le cordon du combiné, voir UTILISATION COMME APPAREIL DE TABLE, étape 1, fig. A.

ÉTAPE 3

Brancher le cordon du poste dans la prise de l'appareil (voir fig. B); ne pas enfoncer le cordon dans la rainure. Orienter le support mural comme l'indique la fig. F. et faire passer le cordon du poste à travers l'orifice central du support.

Vérification: Pour obtenir un rendement optimal de votre appareil, régler le commutateur PBX/central à deux positions situé sous le socle à **P**(PBX) ou à **C**(central/CENTREX), selon l'usage spécifique auquel est destiné le système.

ÉTAPE 4

Fixer le support mural à l'appareil en insérant les deux têtes de goujons du support dans les trous appropriés du socle (fig. F), puis glisser le poste vers le bas jusqu'à ce que les goujons soient bloqués dans la partie étroite des trous. Enrouler le cordon de poste en trop en le serrant avec l'attache de câble et le placer dans la cavité du support installé; laisser dépasser un peu le cordon pour pouvoir le brancher dans la prise murale (fig. G).

ÉTAPE 5

Brancher le cordon de poste dans la prise murale. Aligner les trous à l'arrière du support mural avec les goujons de la prise murale (fig. G). Insérer l'appareil et le support mural sur les goujons. Faire glisser l'appareil et le support vers le bas, jusqu'à ce que les goujons de la prise murale soient bien rentrés dans la partie étroite des trous.

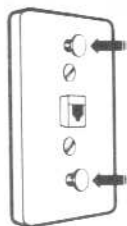

Fig. E

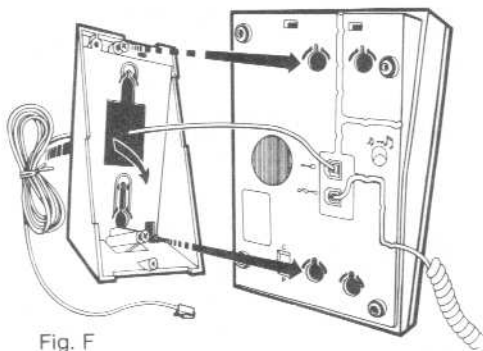

Fig. F

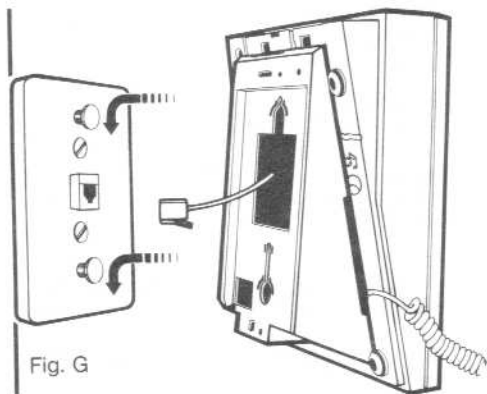

Fig. G

ÉTAPE 6

Modifier le combiné en insérant les languettes du crochet du combiné dans la fente sous le récepteur (fig. H) et appuyer sur le crochet jusqu'à ce qu'il soit bien enclenché.

ÉTAPE 7

Brancher le cordon du combiné comme l'indique le paragraphe INSTALLATION COMME APPAREIL DE TABLE (fig. C) et raccrocher le combiné.

Raccrocher le combiné. Vérifier la présence de la tonalité de manoeuvre en décrochant le combiné.

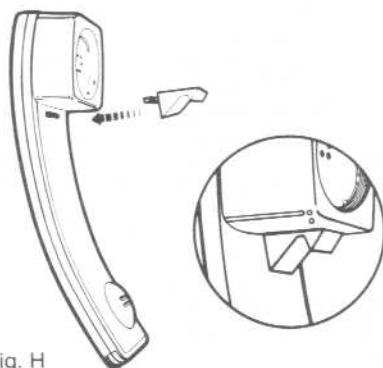

Fig. H

MÉTHODE B — INSTALLATION D'UNITÉ PLUS DIRECTEMENT SUR LE MUR

ÉTAPE 1

En utilisant le support mural comme gabarit, marquer l'emplacement de deux trous de vis sur le mur (fig. I). S'assurer que la distance entre la prise du mur ou de la plinthe et l'appareil ne dépasse pas la longueur du cordon de poste.

ÉTAPE 2

Percer les trous et insérer des chevilles en plastique (ou l'équivalent) dans les trous. Remettre le support en place, puis rentrer et serrer les deux vis.

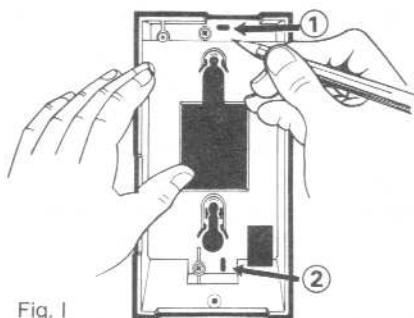

Fig. I

ÉTAPE 3

Brancher les cordons de poste et de combiné comme l'indique la MÉTHODE A -INSTALLATION D'UNITÉ PLUS SUR UNE PRISE MURALE, étapes 2 et 3. Enrouler le cordon de poste en trop avec l'attache de câble et le placer dans la cavité du support mural; faire passer l'extrémité du cordon à travers l'orifice inférieur du support (fig. J), rentrer l'appareil par-dessus les vis en le faisant glisser vers le bas, jusqu'à ce que les têtes de vis soient bloquées dans la partie étroite des trous du socle. Brancher le cordon du poste dans la prise du mur ou de la plinthe.

ÉTAPE 4

Modifier le combiné comme l'indiquent les étapes 6 et 7 de la MÉTHODE A -INSTALLATION D'UNITÉ PLUS SUR UNE PRISE MURALE.

Raccrocher le combiné. Vérifier la présence de la tonalité de manoeuvre en décrochant le combiné.

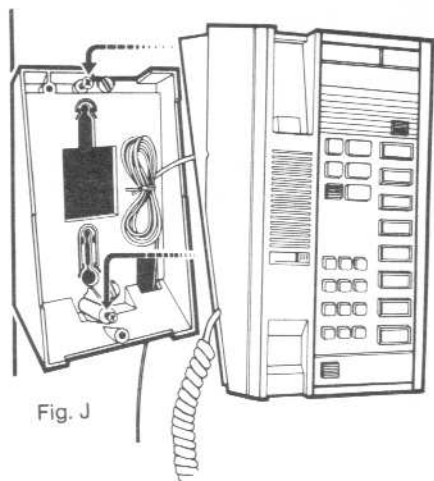

Fig. J

INSTALLATION DE LA FICHE-RÉPERTOIRE

Une fiche-répertoire et un protecteur en plastique font partie de chaque appareil UNITÉ PLUS.

RETRAIT DE LA FICHE-RÉPERTOIRE

ÉTAPE 1

Insérer un trombone (ou un objet semblable) dans le trou situé en bas au centre du protecteur en plastique (fig. K).

ÉTAPE 2

Pousser le protecteur vers l'arrière de l'appareil jusqu'à ce qu'il soit suffisamment courbé pour être pris entre le pouce et l'index. Retirer le protecteur en plastique et la fiche-répertoire.

ÉTAPE 3

Dactylographier ou inscrire lisiblement sur la fiche-répertoire votre indicatif régional et numéro de téléphone, ainsi que les numéros fréquemment appelés ou les numéros d'urgence.



Fig. K

REMISE EN PLACE DE LA FICHE- RÉPERTOIRE

ÉTAPE 1

Remettre la fiche à sa place.

ÉTAPE 2

Insérer une extrémité du protecteur en plastique dans la rainure. Recourber légèrement le protecteur pour glisser l'autre extrémité dans la rainure (fig. L). Relâcher le tout. Le protecteur se met en place automatiquement.



Fig. L

VÉRIFICATION DU FONCTIONNEMENT

- 1. Tonalité de manoeuvre:** décrocher le combiné, s'il n'y a pas de tonalité de manoeuvre, s'assurer que toutes les fiches sont bien insérées dans les prises. Si le téléphone ne fonctionne toujours pas, il se pourrait que la prise soit mal câblée ou que la ligne soit défectueuse. Avant de contacter la compagnie de téléphone ou le fournisseur, consulter le paragraphe «Anomalies de fonctionnement».
- 2. Appels à l'extérieur:** si l'appareil peut recevoir des appels, mais qu'il est impossible d'en établir, contacter la compagnie de téléphone pour vérifier si la ligne accepte une signalisation à fréquences vocales.
- 3. Sonnerie:** l'application de la sonnerie du poste UNITÉ PLUS est du type "entre fils ou en parallèle". Avant d'appeler la compagnie de téléphone, vérifier si la sonnerie n'est pas coupée (sur «0»). Si vous pouvez établir des appels avec votre poste, mais s'il ne sonne pas quand vous recevez des appels, communiquer avec la compagnie de téléphone. Celle-ci utilise peut-être une méthode de sonnerie inhabituelle.
- 4. Commutateur PBX/central:** ce commutateur à deux positions, situé sous le socle, devrait être réglé à la position qui correspond au système utilisé; c.-à-d. **P** pour PBX ou **C** pour central téléphonique ou CENTREX. Pour que le téléphone fonctionne bien, ce commutateur doit être à la bonne position (P ou C) et doit correspondre au bon type d'application (PBX ou central/CENTREX).

UTILISATION ET ENTRETIEN DE VOTRE TÉLÉPHONE

Pour garder votre téléphone en bon état...

- Étant donné que votre téléphone est un appareil électrique, il faut éviter de l'installer près d'une baignoire ou dans d'autres endroits humides.
- Durant l'installation, il faut faire bien attention de ne pas percer le cordon avec un objet coupant.
- Pour conserver à votre appareil sa belle apparence, il faut éviter de le mettre sous les rayons directs du soleil.
- Pour nettoyer les surfaces en plastique du poste et du cordon, il suffit de les essuyer avec un chiffon humecté dans une solution de détergent doux.

Remarque: Ce téléphone a été câblé pour une ligne privée et il ne devrait pas être raccordé à une ligne partagée.

Anomalies de fonctionnement

En cas de dérangement, voici ce que vous devez faire avant de communiquer avec la compagnie de téléphone.

1. Débranchez immédiatement votre téléphone et tous les autres appareils téléphoniques qui ne proviennent pas de la compagnie de téléphone.
2. Si le problème persiste quand c'est uniquement l'équipement de la compagnie de téléphone qui est raccordé, entrez en contact avec le service de réparation de la compagnie de téléphone.

3. Si le dérangement disparaît lorsque vous débranchez tout l'équipement qui n'a pas été installé par la compagnie de téléphone, cela signifie que c'est tout probablement le matériel vous appartenant qui cause ce problème. Si vous avez plus d'un téléphone (ou d'autres équipements téléphoniques), rebranchez-les un à un, jusqu'à ce que le dérangement soit localisé. Il faut débrancher l'appareil défectueux et le faire réparer, avant de le remettre en service.

4. Ne tentez pas de réparer le téléphone vous-même. **Remarque:** Avant d'appeler le service de réparation n'oubliez pas que la compagnie de téléphone pourrait exiger des frais de service si le dérangement est attribuable au mauvais fonctionnement d'un appareil qui vous appartient.

Frais de service

En vertu de règlements tarifaires fédéraux ou provinciaux, la compagnie de téléphone pourrait imposer divers frais de service. Par exemple, il pourrait y avoir des frais d'installation ainsi que des frais mensuels pour l'entretien de la prise requise. On peut aussi facturer des frais mensuels pour la prise déjà posée, si on l'utilise pour un téléphone supplémentaire. On vous conseille donc de contacter votre compagnie de téléphone avant d'effectuer l'installation.

FACTEUR DE CHARGE

Le facteur de charge de ce téléphone est 10A. Le facteur de charge est un nouveau concept destiné à vous aider à déterminer le nombre de téléphones pouvant être raccordés à une même ligne téléphonique.

La somme des facteurs de charge des téléphones raccordés à une même ligne ne doit pas excéder le nombre 100. Un suffixe alphabétique est également utilisé pour indiquer la sorte de sonnerie appropriée (A ou B).

Comme le concept de facteur de charge est nouveau, il se peut que vous ne connaissiez pas les facteurs des téléphones déjà installés chez vous. On peut toutefois estimer, sans grand danger d'erreur, que le facteur de charge de chaque téléphone est 20.

Cela signifie que vous ne devriez pas avoir de problème si vous raccordez jusqu'à cinq appareils à une même ligne.

Lorsque le facteur maximum de 100 est dépassé, les téléphones de cette ligne

risquent de ne pas sonner, ou de sonner faiblement. De plus, vous risquez de ne pas être raccordé au demandeur lorsque vous décrochez et vous pourriez avoir des ennuis de composition.

Si vous constatez de telles anomalies après avoir raccordé un téléphone sur votre ligne, il se peut que vous ayez dépassé le facteur de charge 100. Dans un tel cas, il faut débrancher l'un des téléphones pour ramener la somme des facteurs de charge à moins de 100.

AVIS DU MINISTÈRE DES COMMUNICATIONS

AVIS: L'étiquette du ministère des Communications du Canada identifie le matériel homologué. Cette étiquette certifie que le matériel est conforme à certaines normes de protection, d'exploitation et de sécurité des réseaux de télécommunications. Le ministère n'assure toutefois pas que le matériel fonctionnera à la satisfaction de l'utilisateur.

Avant d'installer ce matériel, l'utilisateur doit s'assurer qu'il est permis de le raccorder aux installations de l'entreprise locale de télécommunications. Le matériel doit également être installé en suivant une méthode approuvée de raccordement.

La méthode de raccordement homologuée pour cet équipement conformément à la norme CS-03 du ministère des Communications, est du type CA11A ou CA11W. Le suffixe A ou W indique qu'on peut installer l'appareil sur une table ou au mur. Dans certains cas, les fils intérieurs de l'entreprise utilisés en rapport avec un service individuel à ligne unique peuvent être prolongés au moyen d'un ensemble homologué prise-fiche-cordon (cordon téléphonique interne). L'abonné ne doit pas oublier qu'il est possible que la conformité aux conditions énoncées ci-dessus n'em-

pêche pas la dégradation du service dans certaines situations.

Actuellement, les entreprises de télécommunications ne permettent pas que l'on raccorde leur matériel à des prises d'abonné, sauf dans les cas précis prévus par les tarifs particuliers de ces entreprises.

Les réparations de matériel homologué doivent être effectuées par un centre d'entretien canadien autorisé désigné par le fournisseur. La compagnie de télécommunications peut demander à l'utilisateur de débrancher un appareil à la suite de réparations ou de modifications effectuées par l'utilisateur ou à cause d'un mauvais fonctionnement.

Pour sa propre protection, l'utilisateur doit s'assurer que tous les fils de mise à la terre de la source d'énergie électrique, des lignes téléphoniques et des canalisations d'eau métalliques, s'il y en a, sont raccordés ensemble. Cette précaution est particulièrement importante dans les régions rurales.

Avertissement: L'utilisateur ne doit pas tenter de faire ces raccordements lui-même; il doit avoir recours à un service d'inspection des installations électriques, ou à un électricien, selon le cas.

GARANTIE

Northern Telecom Canada Limitée, 304 The East Mall, Islington, Ontario, M9B 6E4, garantit le présent téléphone contre tout défaut mécanique ou électrique pendant les 12 mois suivant la date d'achat. Northern Telecom se réserve le droit de réparer ou de remplacer gratuitement tout poste téléphonique défectueux ou tout composant, par un poste téléphonique ou un composant neuf ou remis en état. Il faut présenter une preuve de la date d'achat lors d'une réparation sous garantie.

Exclusions et restrictions de la garantie

La présente garantie ne s'applique pas aux dommages ou aux défauts imputables:

- au non-respect des conditions de la garantie ou de la notice d'installation
- à une mauvaise installation
- à une réparation effectuée par des personnes non autorisées
- à une négligence, à une mauvaise utilisation ou à un accident
- à des modifications ou à des branchements non autorisés.

Service après vente sous garantie

Si votre téléphone tombait en panne durant la période de garantie de 12 mois, veuillez le rapporter à l'endroit où vous l'avez acheté pour le faire réparer. Ou, si vous préférez, vous pouvez l'envoyer, port payé, avec adresse de retour, au centre de réparation de Northern Telecom le plus proche. Nous vous recommandons de

bien emballer et d'assurer votre téléphone contre le vol et les dommages qui pourraient survenir au cours du transport.

Pour vous éviter d'être privé de votre téléphone, veuillez suivre les indications figurant sous la rubrique des Anomalies de fonctionnement (page 14) pour déterminer si vous devez renvoyer le téléphone.

Service après vente hors garantie

Northern Telecom peut continuer d'assurer la réparation de votre téléphone après l'expiration de sa garantie. Ce service vous est offert moyennant un tarif fixe, que vous pourrez obtenir en communiquant avec l'un de nos centres de réparation, ou en appelant sans frais le numéro 1-800-361-7800.

Pour faire réparer votre téléphone, vous pouvez le rapporter là où vous l'avez acheté. Vous pouvez aussi l'apporter ou l'envoyer port payé, à l'un des centres de réparation de Northern Telecom mentionnés ci-dessous. Si vous l'expédiez, veuillez inclure l'adresse de retour ainsi qu'un chèque ou un mandat pour le montant qu'on vous a fixé pour le travail de réparation. Si vous avez rapporté le téléphone en personne, vous devez acquitter les frais de réparation quand vous venez le reprendre.

Remarque: Si votre téléphone est loué et appartient à la compagnie de téléphone, il devrait être renvoyé au centre de service de cette compagnie s'il a besoin d'être réparé après l'expiration de la garantie.

CENTRES DE RÉPARATION

Calgary (Alberta)
808-53rd Avenue N.E.
Calgary (Alberta)
T2E 6N9
Tél.: (403) 275-2772

Toronto (Ontario)
30 Norelco Drive
Weston (Ontario)
M9L 2X6
Tél.: (416) 749-0110

Montréal (Québec)
12345, boul. Albert-Hudon
Montréal-Nord (Québec)
H1G 3L1
Tél.: (514) 324-2020

Saint-Jean (N.-B.)
Hillyard Place
Saint-Jean (N.-B.)
E2L 4H8
Tél.: (506) 642-1000

OU
appelez sans frais le
1-800-361-7800